

Certificato di Identità omologazione auto, veicoli militari e trasporti civili

Veicoli che lo possono ottenere	Tutti i veicoli al compimento, giorno e mese, del ventesimo anno dalla costruzione e/o immatricolazione conservati oppure restaurati. Il veicolo dev'essere in ottime condizioni generali senza ammaccature o punti di ruggine, con livrea d'origine o prevista per il modello/anno; gli interni in ottime condizioni di conservazione oppure rifatti con materiale d'origine rispettando l'abbinamento dei colori carrozzeria/interno previsto dalla casa costruttrice per il modello/anno; il motore di primo equipaggiamento oppure dalle medesime caratteristiche con componentistica prevista per il modello/anno; cerchi e pneumatici previsti dalla casa costruttrice. Sono ammessi accessori dell'epoca anche after-market.
Come presentare la domanda	La domanda dovrà essere presentata in formato cartaceo. Il socio proprietario del veicolo dovrà richiedere l'apposita modulistica alla segreteria del R.I.VW. segreteria@registro-italiano-vw.it
A chi inviare la domanda	al Tecnico di Club del R.I.VW., almeno 40 giorni prima della sessione di verifica prescelta, tramite posta: Registro Italiano Volkswagen Via Traversetolo, 33 43022 Basilicanova (PR)
Documenti da allegare	(1) Copia del libretto di circolazione, pagine attestanti la proprietà e le caratteristiche tecniche, copia del foglio complementare o CDP, qualora la carta di circolazione non sia il Documento Unico (DU). Per i veicoli da trasporto, oltre ai documenti in elenco al punto (1), occorre dichiarazione di non utilizzo professionale con allegato la copia di un documento d'identità del dichiarante. Per le società, oltre ai documenti in elenco al punto (1), occorre il rilascio di dichiarazione da parte del legale rappresentante e visura camerale dalla quale si evince il socio maggioritario o amministratore unico Copia della ricevuta di versamento.
Foto da produrre, scattate dalla posizione che ne consenta la massima visibilità, come da schema	Prima di scattare le foto assicurarsi che il veicolo sia perfettamente pulito di carrozzeria interni e vano motore. Fotografie in formato 10x15 stampate in carta fotografica lucida vista lato destro, sinistro, posteriore ed anteriore; motore lato destro e sinistro, vista sotto scocca; ruota completa con evidenziata la misura dello pneumatico, foto baule; selleria anteriore, posteriore e cruscotto; targhetta identificativa, numero del telaio e numero del motore leggibili; N° 3 – foto ¾ anteriore lato guida con numero di targa leggibile e sfondo neutro; campione colore carrozzeria e cerchi; campione tessuto tappezzeria e rivestimenti interni ed esterni. In mancanza dei campioni dei materiali è ammessa una foto ravvicinata, possibilmente senza riflessi. Qualora il veicolo fosse stato sottoposto a restauro sono necessarie le fotografie di prima e durante i lavori. I veicoli cabriolet o con hard-top dovranno essere fotografati con capote aperta e chiusa.
A cosa serve	Per partecipare alle manifestazioni A.S.I.; a scopo assicurativo, in funzione della richiesta fatta dalle compagnie, solo se il contraente è in regola con il tesseramento annuale all'A.S.I.
Quando scade	Al momento della cessione del veicolo a terzo non iscritto all'A.S.I.; in caso di mancato rinnovo del tesseramento all'A.S.I, in entrambe i casi deve essere restituito all'A.S.I.; può essere revocato per modifiche sostanziali apportate al veicolo.
In quanto tempo lo si ottiene	60/90 gg. dopo la seduta di certificazione.
Quanto costa	€ 155.00 contestuale al CRS per veicoli circolanti (dal 1° Gennaio 2024 € 165.00) € 205.00 contestuale al CRS per reimmatricolazione (dal 1° Gennaio 2024 € 215.00) € 205.00 per aziende/commercianti CRS non compreso (dal 1° Gennaio 2024 € 215.00)

DOCUMENTAZIONE FOTOGRAFICA

Qualora il mezzo sia stato sottoposto a restauro

le foto pre-restauro e del restauro sono requisiti indispensabili per la certificazione delle vetture restaurate.

Le foto devono essere allegate alla pratica, la loro mancanza, in casi particolarmente complessi, potrà essere motivo, a discrezione insindacabile della CTNA, di sospensione della certificazione, con richiesta di integrazioni.

FOTO DEL VEICOLO PRIMA DEL RESTAURO

FOTO DEL VEICOLO DURANTE IL RESTAURO

FOTO DEL VEICOLO NELLE CONDIZIONI ATTUALI

I veicoli cabriolet o con hard-top dovranno essere fotografati con capote aperta e chiusa

FOTO
VISTA LATO DESTRO



FOTO
VISTA LATO SINISTRO



FOTO
VISTA FRONTALE

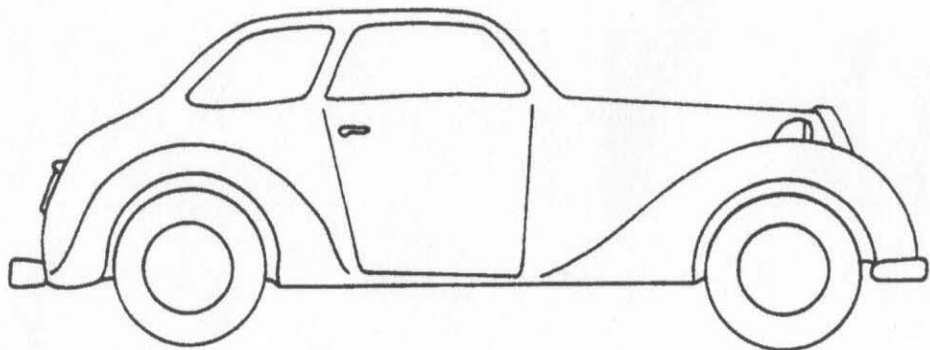

FOTO
VISTA POSTERIORE

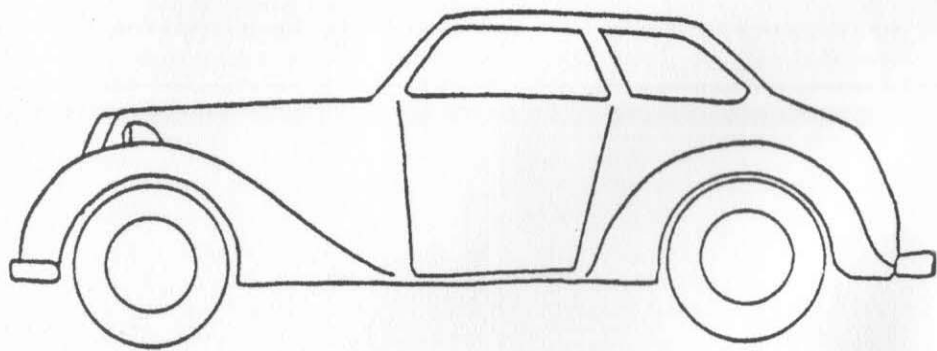

FOTO

MOTORE LATO DESTRO (la fotografia deve essere scattata dalla posizione che ne consenta il massimo della visibilità)

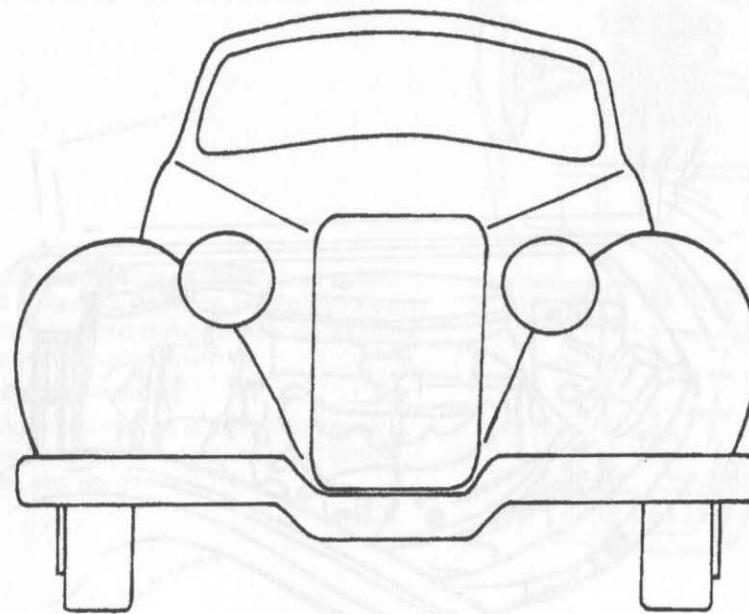
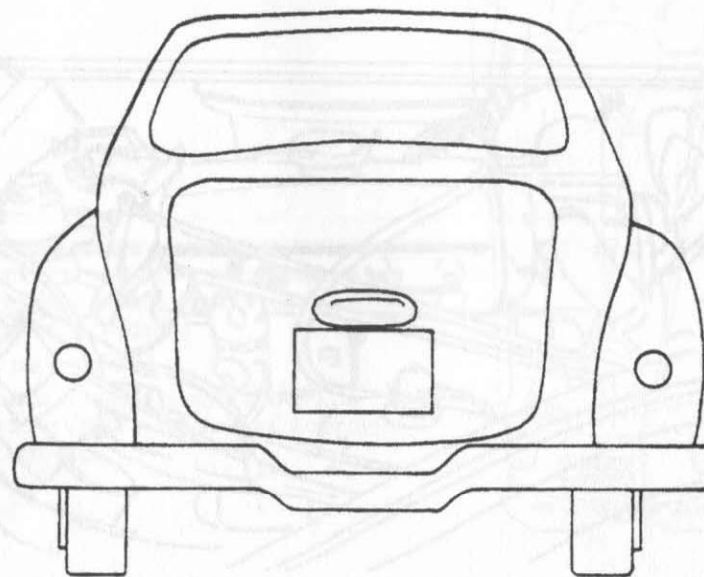
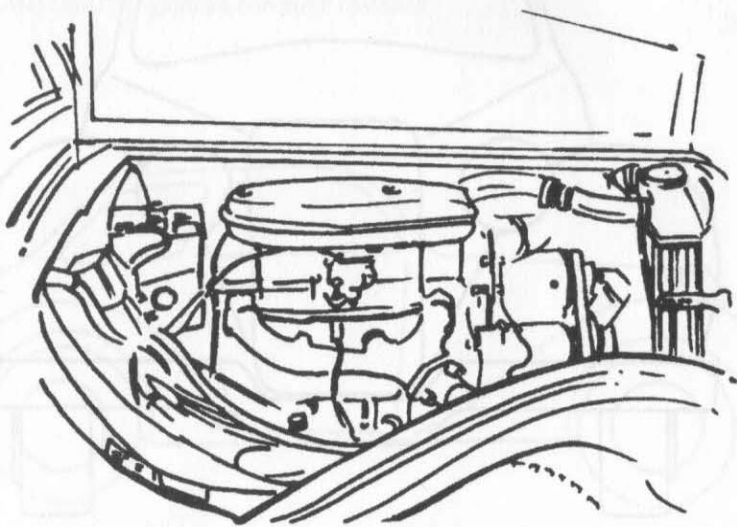

FOTO

MOTORE LATO SINISTRO (la fotografia deve essere scattata dalla posizione che ne consenta il massimo della visibilità)



FOTO (INDISPENSABILE)

VISTA SOTTOSTANTE (sotto scocca)

FOTOGRAFATA DALLA PARTE ANTERIORE

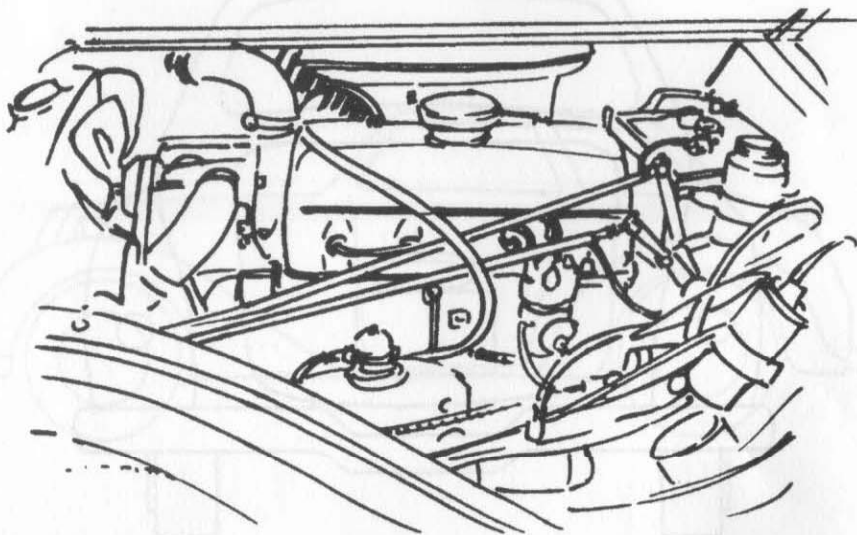
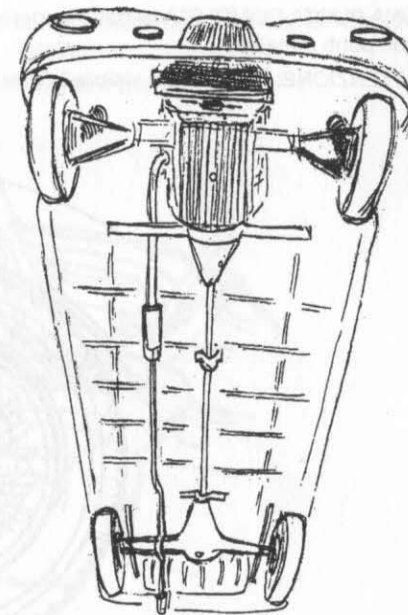

(La fotografia **deve essere scattata** con il veicolo posto su di un ponte sollevatore, nella posizione che ne consenta il massimo della visibilità con angolo di ripresa fotografica non radente)

(Per sotto scocca si intende la parte inferiore del veicolo dove sono visibili le sospensioni, il cambio, il differenziale, ecc. ecc.)

FOTO (INDISPENSABILE)

VISTA SOTTOSTANTE (sotto scocca)

FOTOGRAFATA DALLA PARTE POSTERIORE

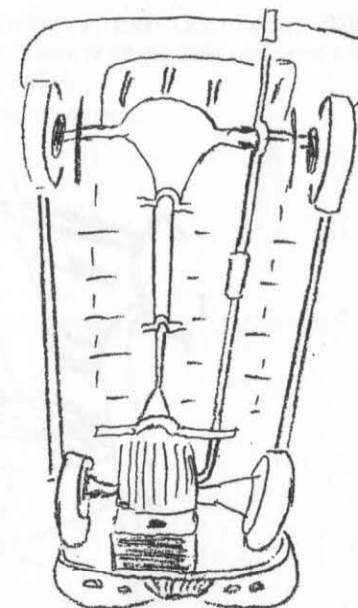

(La fotografia **deve essere scattata** con il veicolo posto su di un ponte sollevatore, nella posizione che ne consenta il massimo della visibilità con angolo di ripresa fotografica non radente)

(Per sotto scocca si intende la parte inferiore del veicolo dove sono visibili le sospensioni, il cambio, il differenziale, ecc. ecc.)

FOTO (ANTERIORE E POSTERIORE SE DI DIVERSA MISURA)
UNA RUOTA COMPLETA (si deve leggere chiaramente anche la misura del pneumatico)

ATTENZIONE: (per rendere visibile la misura basta evidenziarla col gesso)



FOTO
BAULE

FOTO
SELLERIA ANTERIORE (la fotografia deve essere scattata dalla posizione che ne consenta il massimo della visibilità)

Per selleria si intende: sedili, rivestimento del tunnel, pavimento e porte.

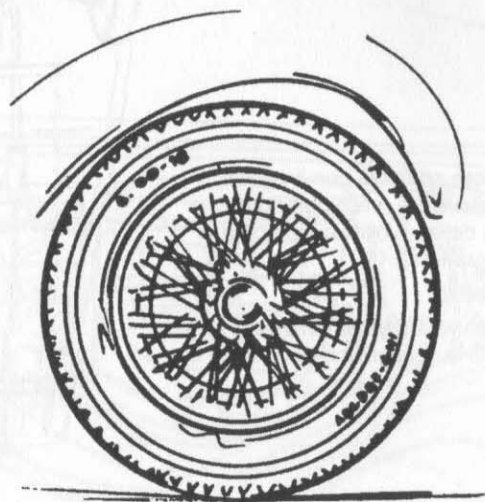

FOTO
SELLERIA POSTERIORE E/O RETRO SEDILI ANTERIORI E/O COMUNQUE TUTTO CIO' CHE VI È DIETRO I SEDILI ANT. (la fotografia deve essere scattata dalla posizione che ne consenta il massimo della visibilità)

Per selleria si intende: sedili, rivestimento del cielo, pavimento e porte.

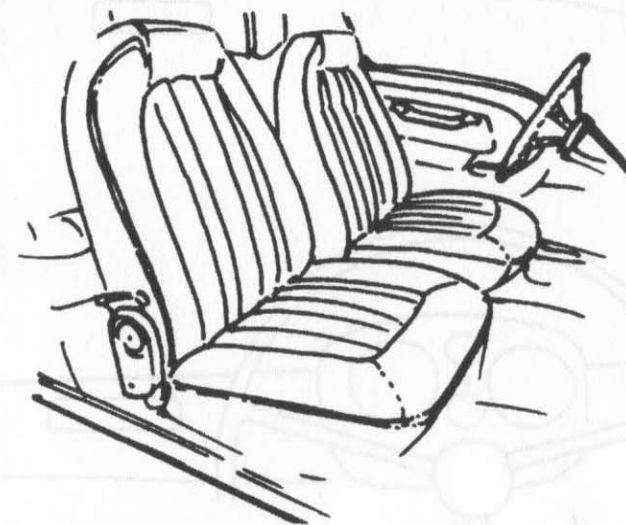
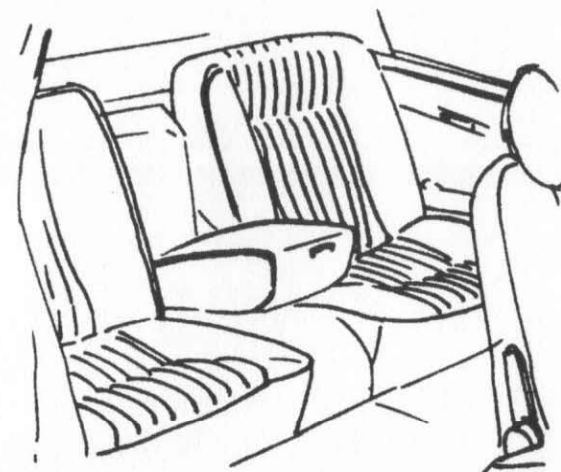

FOTO

PLANCIA PORTASTRUMENTI (la fotografia deve essere scattata dalla posizione che ne consenta il massimo della visibilità)

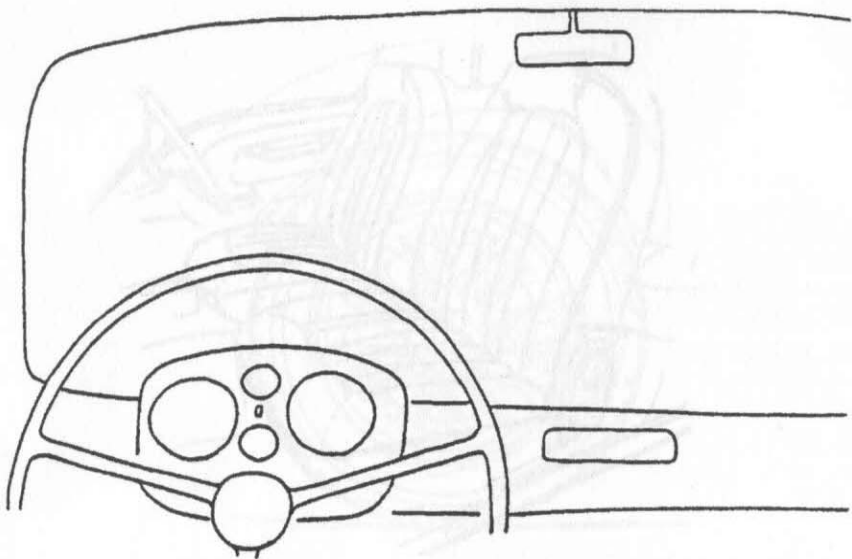

FOTO

PUNZONATURA DEL NUMERO DI TELAIO (foto ravvicinata e leggibile)

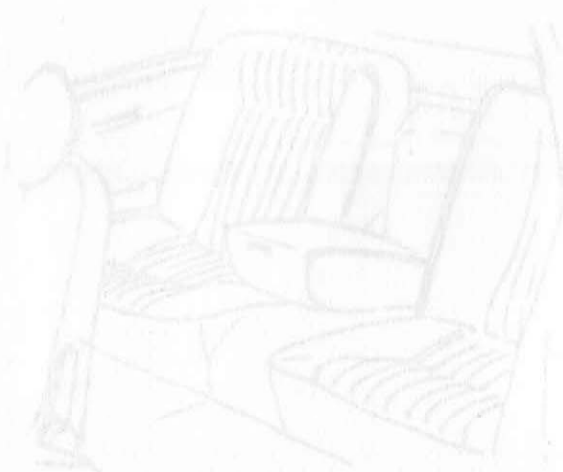

FOTO

PUNZONATURA DEL TIPO E DEL NUMERO DI MOTORE: se tipo e numero sono posizionati in posizione diversa è OBBLIGATORIO allegare 2 foto distinte. Le foto devono essere ravvicinate, chiare e le sigle alfanumeriche devono essere leggibili.

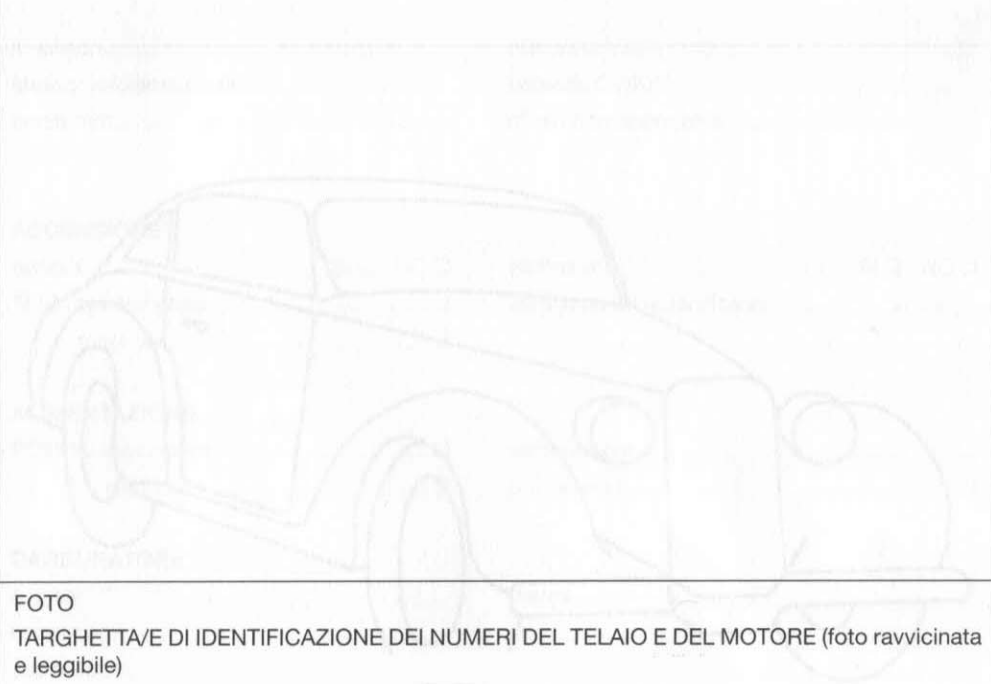

FOTO

TARGHETTA/E DI IDENTIFICAZIONE DEI NUMERI DEL TELAIO E DEL MOTORE (foto ravvicinata e leggibile)

ATTENZIONE

I veicoli cabriolet o con hard-top dovranno essere fotografati con capote aperta e chiusa

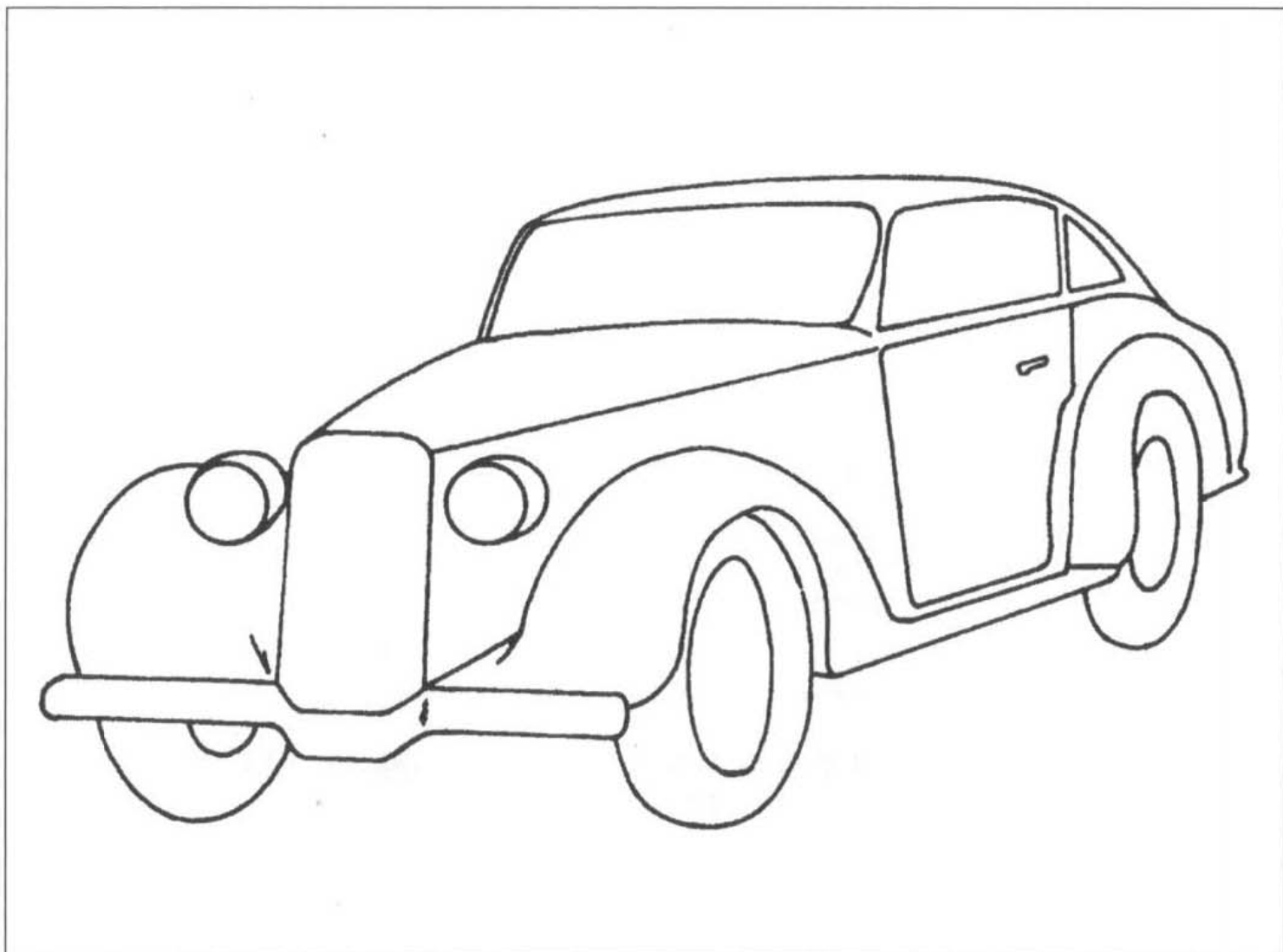

★ FOTOGRAFIA RAVVICINATA SENZA RIFLESSO

CAMPIONI COLORI: ATTENZIONE È OBBLIGATORIO INSERIRE I CAMPIONI RICHIESTI CHE DEVONO ESSERE IDENTICI AI COLORI DEL VEICOLO

CORPO VETTURA

★	campione colore
in parole e codice	

PARAFANGHI (soltanto se diversi da corpo vettura)

campione colore
in parole e codice

RUOTE

★	campione colore
in parole e codice	

FILETTATURA (se c'è)

campione colore
in parole e codice

CAMPIONI MATERIALI: ATTENZIONE È OBBLIGATORIO INSERIRE I CAMPIONI RICHIESTI CHE DEVONO ESSERE IDENTICI AI MATERIALI PRESENTI SUL VEICOLO

SEDILI ANTERIORI

★	campione materiale
colore in parole e codice	

SEDILI POSTERIORI

campione colore
in parole e codice

PAVIMENTO ANTERIORE

★	campione colore
in parole e codice	

PAVIMENTO POSTERIORE

campione colore
in parole e codice

PADIGLIONE INTERNO

★	campione colore
in parole e codice	

CAPOTE

★	campione colore
in parole e codice	